

Blanketten skickas till:  
**Bohus Räddningstjänstförbund**  
Enbärsvägen 2  
442 42 Kungälv

**Tillståndsansökan brandfarliga varor enligt (SFS 2010:1011) och förordningen (SFS 2010:1075) om brandfarliga och explosiva varor.**

- nytt tillstånd  
 förlängning av tillstånd  
 förändring av tillstånd  
 ny innehavare av befintligt tillstånd

Datum:

Denna ansökningsblankett kan användas för ansökan om tillstånd för hantering av brandfarliga varor enligt lagen (SFS 2010:1011) och förordningen (SFS 2010:1075) om brandfarliga och explosiva varor. Vad som är tillståndspliktig hantering framgår av SÄIFS 1997:3, som kan beställas hos Myndigheten för samhällsskydd och beredskap, telefon 0771-24 02 40. På kommunens hemsida finns också information om vad som är tillståndspliktig hantering. **Observera att tillstånd även kan behöva sökas enligt annan lagstiftning, t ex Plan- och Bygglagen eller Miljöbalken.**

I Bilaga 1 - Anvisningar finns anvisningar om hur blanketten ska fyllas i.

### Fastighet och sökande

Fastighetsbeteckning	Kommun
Fastighetsadress (stadsdel, gatuadress eller motsvarande)	
Sökandes namn	Person- eller org.nummer
Postadress	Telefonnummer
E-postadress	Mobiltelefonnummer

### Hantering, förvaring och/eller försäljning

<input type="checkbox"/> <b>Hantering</b>	<input type="checkbox"/> <i>Yrkesmässig tillverkning</i>	<input type="checkbox"/> <i>Yrkesmässig bearbetning</i>	<input type="checkbox"/> <i>Användning i yrkesmässig tillverkning eller bearbetning</i>
<input type="checkbox"/> <b>Förvaring</b>			
<input type="checkbox"/> <b>Försäljning</b>			
Anmärkning:			



**BOHUS**  
RÄDDNINGSTJÄNSTFÖRBUND

Bohus Räddningstjänstförbund  
Enbärsvägen 2  
442 42 Kungälv

## Namn på brandfarlig vara, klass, mängd samt hur förvaring sker

Vid omfattande hantering kan tabellen fyllas i separat och bifogas ansökan.

Ansökan avser hantering/förvaring/försäljning av			Förvaring sker		Typ av behållare		
Brandfarlig vara	Klass	Mängd	I byggnad	Utomhus	I cistern ovan mark	I cistern under mark	I annan behållare
			<input type="checkbox"/>	<input type="checkbox"/>	<input type="checkbox"/>	<input type="checkbox"/>	<input type="checkbox"/>
			<input type="checkbox"/>	<input type="checkbox"/>	<input type="checkbox"/>	<input type="checkbox"/>	<input type="checkbox"/>
			<input type="checkbox"/>	<input type="checkbox"/>	<input type="checkbox"/>	<input type="checkbox"/>	<input type="checkbox"/>
			<input type="checkbox"/>	<input type="checkbox"/>	<input type="checkbox"/>	<input type="checkbox"/>	<input type="checkbox"/>
			<input type="checkbox"/>	<input type="checkbox"/>	<input type="checkbox"/>	<input type="checkbox"/>	<input type="checkbox"/>
			<input type="checkbox"/>	<input type="checkbox"/>	<input type="checkbox"/>	<input type="checkbox"/>	<input type="checkbox"/>

## Verksamhet

Kort beskrivning av den verksamhet som omfattar hantering av brandfarlig vara
---

## Föreståndare

Namn	Telefon (arbete)	Telefon (bostad)
E-postadress		Mobiltelefon

Namn	Telefon (arbete)	Telefon (bostad)
E-postadress		Mobiltelefon

## Övrigt

Kompletterande upplysningar (till exempel tillverkare av cistern, tillverkningsår, etc.)
--

## Bilagor

I samband med ansökan skall vissa handlingar bifogas för att möjliggöra en behandling av ärendet. I Bilaga 1 - Anvisningar redogörs för vilka handlingar som ska delges Räddningstjänsten i samband med tillståndsansökan.

### Följande handlingar bifogas:

<input type="checkbox"/> Situationsplan	<input type="checkbox"/> Planritning/Byggnadsritning	<input type="checkbox"/> Explosionsskyddsdokument
<input type="checkbox"/> Processbeskrivning/Teknisk beskrivning	<input type="checkbox"/> Klassningsplan	<input type="checkbox"/> Riskutredning
<input type="checkbox"/> Typgodkännande	<input type="checkbox"/> Besiktningsintyg	<input type="checkbox"/> Systemritning
<input type="checkbox"/> Drift- och underhållsrutiner	<input type="checkbox"/> Dokument som styrker föreståndarens lämplighet	

## Avsyrning

Vid en helt ny anläggning eller verksamhet med brandfarlig vara får ej hanteringen påbörjas förrän avsyrning ägt rum. **När kraven enligt beslut är åtgärdade skall anmälan om avsyrning ske till Räddningstjänsten.** Om anläggningen måste provköras i uppförande skedet kan dispens ges för provdrift. Vid önskad provdrift kontaktas Räddningstjänsten för besiktning och provdriftsintyg. Om krav i beslut uppkommer vid förlängning av tillstånd eller ägarbyte på befintlig hantering, ges en tidsfrist för när åtgärderna skall vara utförda i beslutet. **När den sökande åtgärdat punkterna, dock senast när tidsfristen löper ut skall anmälan för avsyrning ske till Räddningstjänsten.**

## Underskrift

Sökandes underskrift	Namnförtydligande
----------------------	-------------------

## Bilaga 1 – Anvisningar

Anvisningen anger hur tillståndsblanketten ska fyllas i, samt redogör för vilka övriga handlingar som ska delges tillståndsmyndigheten vid tillståndsansökan.

### Ansökan avser

Markera vilken typ av tillstånd ansökan avser, t.ex. förlängning av tillstånd.

### Fastighet

Fastighetsbeteckningen framgår av lagfart eller gravationsbevis.

### Sökande

Tillstånd till hantering ska sökas av den som ska bedriva verksamheten. Tillstånd kan sökas av både fysisk och juridisk person.

### Hantering, förvaring och/eller försäljning

Anges om den brandfarliga varan ska hanteras, förvaras eller försälas (flera alternativ kan väljas). Vid hantering, ange i vilket syfte den brandfarliga varan hanteras.

### Namn på brandfarlig vara, klass, mängd samt hur förvaring sker

För respektive brandfarlig vara, ange klass, mängd samt hur den förvaras. Mängden som anges ska vara den största mängden som kan komma att hanteras, förvaras eller försälas.

### Föreståndare brandfarlig vara

Den som bedriver tillståndspliktig verksamhet skall enligt lagen (SFS 2010:1011) om brandfarliga och explosiva varor utse en eller flera föreståndare för verksamheten. Lämpligen utser den sökande/tillståndsinnehavaren även en ställföreträdande föreståndare. Föreståndaren ska vara lämplig för uppgiften och ha goda kunskaper och god erfarenhet av de varor som hanteras och den verksamhet hanteringen ingår i. **För att möjliggöra en bedömning av föreståndarens lämplighet, ska dokument som styrker föreståndarens kompetens och lämplighet bifogas ansökningsblanketten.** Detta kan till exempel vara en meritförteckning eller ett utbildningsintyg.

### Övriga upplysningar

Exempelvis kan tillverkningsår eller tillverkare av en cistern uppges här.

### Bifogade handlingar

Nedan anges vilka handlingar som ska bifogas tillståndsansökan. **Situationsplan** samt **planritning/byggnadsritning** ska bifogas i samtliga fall, även vid mindre omfattande hantering. Med mindre omfattande hantering avses exempelvis hantering av mindre mängd brandfarlig vara i skola, i restauranger och i detaljhandel. Omfattande hantering avser exempelvis industrier, bensinstationer, tankstationer för metangasdrivna fordon, gasdepåer, större förvaringslokaler etc. För dessa anläggningar krävs dessutom:

- Klassningsplan (vid öppen hantering)
- Explosions skydds dokument (vid öppen hantering)
- Processbeskrivning (vid hantering i komplicerade anläggningar, se nedan)
- Teknisk beskrivning (vid hantering i fasta cisterner eller rörledningar)
- Systemritning (vid hantering i komplicerade anläggningar, se nedan)
- Drift- och skötselrutiner (om krav ges i tillståndbeslut)
- Riskutredning (i vissa fall, se nedan)
- Kontrollrapporter (vid hantering av brandfarlig vätska i cistern)
- Certifikat/Typgodkännande (vid hantering i fasta cisterner, rörledningar eller katodiskt skydd)

## Situationsplan

### Mindre omfattande hantering

Situationsplanen ska visa hur byggnaden där hantering av brandfarlig vara är belägen i förhållande till omgivande bebyggelse, vägar etc.

### Omfattande hantering

Situationsplanen ska visa hur byggnaden där hantering av brandfarlig vara är belägen i förhållande till omgivande bebyggelse, vägar etc. För anläggningar/industrier ska situationsplanen dessutom visa cisternförläggning, tankfordonsuppställning, öppna lagerplatser, interna körvägar, lastnings- och lossningsplatser samt förbudsområden. Distribueras brandfarlig gas (t ex gasol) via distributionssystem ska rördragning från gascentral ut till respektive gas- uttagsplats redovisas.

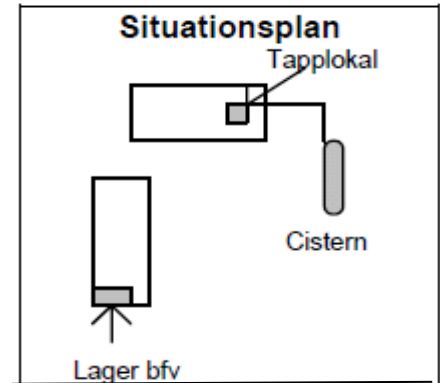

## Planritning/Byggnadsritning (obligatorisk)

### Mindre omfattande hantering

Ritning av den/de byggnader där brandfarlig vara ska hanteras/förvaras/försäljas. På ritningen ska platsen för hanteringen/förvaringen/försäljningen märkas ut. Av ritningen ska även rumsfunktioner och utrymningsvägar framgå.

### Omfattande hantering

Utöver ovanstående ska följande ingå i planritningen:

- Cisternkarta
- Invallningar
- Brandteknisk klass på byggnaden
- Brandcellsindelning (inomhushantering)
- Ventilation (inomhushantering)
- Konstruktionsritning

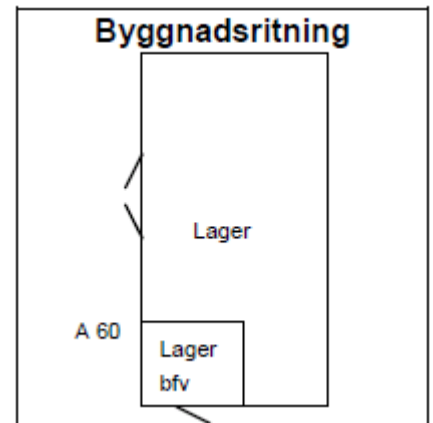

## Fasadritningar (obligatorisk)

Skall bifogas om det förekommer gashantering nära fönster och ventilationsintag.

## Klassningsplan

Vid öppen hantering av brandfarlig gas, vissa brandfarliga vätskor eller brandfarlig ånga dvs. då en explosiv gasblandning kan bildas, skall en klassningsplan tas fram.

I klassningsplanen ska riskområdets utsträckning redovisas. Klassning kan utföras enligt rekommendationer i svensk standard. Temperaturklass och explosionsgrupp skall redovisas. Klassningsplanen ska upprättas av en sakkunnig person. Klassningsplan beskrivs i 4§ i Statens räddningsverks föreskrifter om explosionsfarlig miljö vid hantering av brandfarliga gaser och vätskor (SRVFS 2004:7).

Insändes om ansökan avser ovan nämnda kriterier.

## Explosionsskyddsdocumentation

Den dokumentation som ska upprättas enligt 4-6§§ i Statens räddningsverks föreskrifter om explosionsfarlig miljö vid hantering av brandfarliga gaser och vätskor (SRVFS 2004:7) kallas tillsammans med klassningsplan för explosionsskyddsdocumentation. I föreskriften framgår det att denna dokumentation ska upprättas för sådan hantering av brandfarliga gaser och vätskor där explosiv atmosfär kan uppstå och där beaktansvärd risk för brand eller explosion kan föreligga.

Insändes om ansökan avser ovan nämnda kriterier.

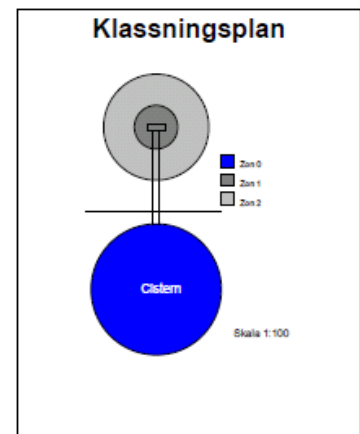

## Övriga dokument – Omfattande hantering

### Processbeskrivning

Beskrivningen bör innehålla uppgifter hur den brandfarliga varan hanteras i stort och särskild vikt bör läggas på beskrivningen om det är omfattande öppen hantering eller om tryck eller temperatur avviker från det normala. Skisser och bilder kan förenkla för räddningstjänsten.

Insändes om ansökan avser komplicerade anläggningar

### Teknisk beskrivning

Teknisk beskrivning skall bifogas om tillståndet avser fasta installationer som cistern eller rörledning. Den tekniska beskrivningen redovisar cisternens och rörledningens typ, material, placering etc. samt vilka säkerhetsanordningar och armaturer som tillhör installationen.

Insändes om ansökan avser fasta cisterner eller rörledningar

### Systemritning

Systemritning över ventiler och ventilmärkning skall redovisas i komplexa anläggningar. Det kan röra sig om gasolcistern med tillhörande förångare, större system med brandfarlig vätska eller gas, pumpvägar etc.

Insändes om ansökan avser komplicerade anläggningar som nämnts ovan.

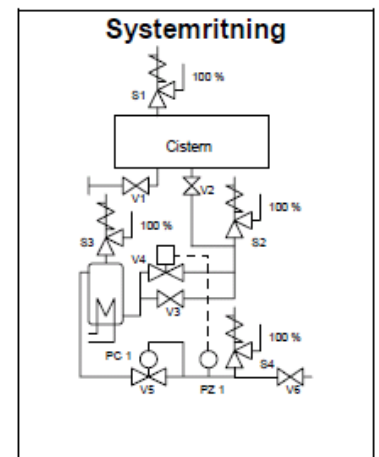

## Riskutredning

Enligt § 7 i lag (2010:1 011) om brandfarliga och explosiva varor ska verksamhetsutövaren se till att det finns en utredning om riskerna för olyckor och skador på liv, hälsa, miljö eller egendom. Riskutredningens omfattning kan variera och anpassas utifrån verksamhetens komplexitet. Om anläggningen planeras, färdigställs och drivs enligt gällande normer, standarder eller anvisningar som MSB accepterat anses kravet på utredning av riskerna uppfyllt. Detta innebär att det kan vara tillräckligt om riskutredningen är en beskrivning av hur man gjort detta. Väljer man däremot att frångå gällande regler ska riskutredningen visa hur man med den alternativa lösningen når en tillfredsställande säkerhetsnivå. På Myndigheten för samhällsskydd och beredskaps hemsida ([www.msb.se](http://www.msb.se)), finns information om vilka föreskrifter som berör brandfarlig vara.

**Obligatorisk vid omfattande hantering.**

## Besiktningstyp

Besiktningstyp ska delges Räddningstjänsten då hantering av brandfarlig vätska sker i fasta anläggningar.

## Installationsbesiktning

Krav på besiktning kommer vid nyinstallation av fasta anläggningar för brandfarlig vätska så som cistern, rörledning eller katodiskt skydd. Installationsbesiktningen ska utföras av certifierat kontrollorgan.

## Återkommande besiktning

Kontrollrapporter från återkommande besiktningar, upprättade av certifierat organ, för cistern etc. ska inlämnas i samband med ansökan.

## Följande intervall för återkommande kontroll gäller:

- K-cistern (cistern med gott korrosionsskydd, utförd av t ex termoplast): Kontroll ska ske vart 12:e år. Inom vattenskyddsområde ska cistern normalt kontrolleras vart 6:e år.
- S-cistern (cistern med mindre gott korrosionsskydd, stål- eller plåttank): Kontroll ska ske vart 6:e år. Inom vattenskyddsområde normalt vart 3:e år.
- Skyddad S-cistern:(S-cistern försedd med certifierat korrosionsskydd invändigt och som är rotskyddsmålade utvändigt) En skyddad S-cistern får besiktningintervall som en K-cistern.

**Insändes om ansökan avser fasta cisterner eller rörledningar.**

## Typgodkännande

En cistern, rörledning eller katodiskt skydd skall vara typgodkänd för avsedd lagringsprodukt eller förhållande. Genom godkänd tillverkningsbesiktning av statlig myndighet typgodkänns produkten och erhåller ett typgodkännandenummer. Typgodkännandet ska redovisas för tillståndsmyndigheten senast vid avsyningen\*

\* Vid en helt ny anläggning eller verksamhet med brandfarlig vara får ej hanteringen påbörjas förrän avsyning ägt rum. Se nedan för mer information om avsyning.

**Insändes om ansökan avser fasta cisterner, rörledningar eller katodiskt skydd.**

<p><b>Intyg om typgodkännande</b>  Cisternnr  Typgodkännandenr  Cistern är avsedd för:  SA</p>
--

## Drift- och underhållrutiner

Sammanställda drift- och underhållsinstruktioner ska redovisas om krav på detta ges i tillståndsbeslutet. Dessa ska tas fram och finnas tillgängliga till senast avsyningsdagen. Drift och underhållsinstruktionerna ska bl.a. omfattas av förvarings- och hanteringsregler m.m.

**Insändes om krav i tillståndsbeslut ges.**